

CERTUSS Junior TC

napájecí komplet CVE
strana 2/3

Hlavní výhody napájecího kompletu CVE

1. Veškeré komponenty k napájení a úpravě vody tvoří spolu s vyvíječi CERTUSS kompletní celek *)
2. Jednoduchá údržba a snadný přístup.
3. Úspora nákladů při realizaci významným zkrácením montážní doby u zákazníka.
4. Nákladově výhodná sériová výroba s optimálně na sebe přizpůsobenými jednotlivými díly. **)
5. Napájecí jednotka CVE poskytuje maximální provozní bezpečnost a je výrobcem již připravená pro připojení vody, páry a elektrické energie.
6. Minimální potřeba místa díky kompaktnímu konstrukčnímu provedení.
7. Využití vysoce kvalitních materiálů a komponentů.
8. Ochrana proti korozi práškovým nástřikem základního rámu.
9. Na podporu plánování lze navrhovat rozmístění podle potřeb zákazníka ve formátu CAD
10. Kompatibilní se všemi vyvíječi páry Certuss SC, TC (kromě řady Elektro).

*) solná nádoba změkčovacího filtru a zásobníky s korekční chemií jsou umístěny mimo rám jednotky CVE

***) nutnost využít veškeré originální příslušenství od výrobce

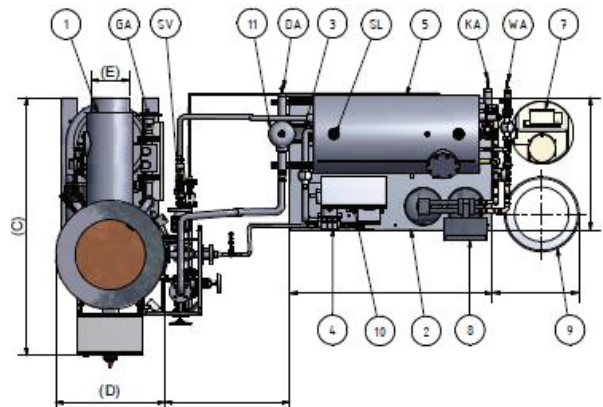
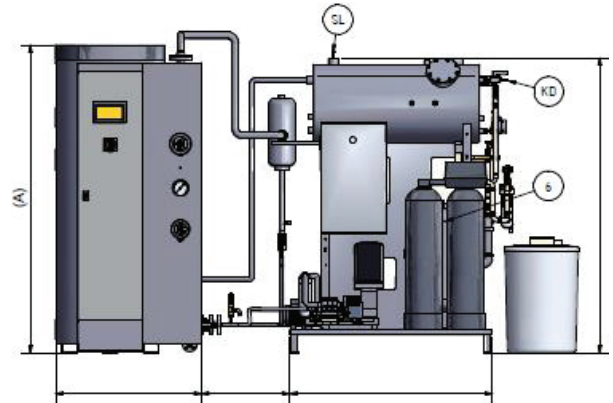

Ukázka výkresové dokumentace dodávané výrobcem k sestavám napájecích jednotek CVE

